

NICHUO



高性能ロータリ除雪車

# HTR802

定格出力  
578kW

最大除雪量 (40km/h)  
3,100t/h



高性能ロータリ除雪車

# HTR802

HTR802は40km/hでの高速除雪を可能にした国内最大級の578kW級 空港用高性能ロータリ除雪車です。

○ロータリ除雪車最大の 578kW(786PS) エンジンを搭載  
エンジンはキャタピラー C27ACERT 型 定格出力 578kW(786PS) を搭載し、滑走路・誘導路およびエプロン等の効率的な除雪に威力を発揮します。

○雪国の空港をスピーディーに除雪  
オーガ駆動に油圧モータを採用しオーガを高速で回転させるほか、車両速度同調機能を有しており高速域での除雪作業を容易にしています。

○空港に適した除雪装置  
エッジをウレタン製、ソリを車輪式、オーガには油圧式シャープレス装置、ブロフには機械式シャープレス装置を採用。  
また、風に影響されないよう水平に近い角度での投雪を可能にしております。



●ブロフケース固定型シュート



●車輪式ソリ

## ●主要諸元

要 目		仕 様
性能	最大除雪量	3,100t/h(40km/h)
	最大除雪幅	2,600mm
	最大除雪高	1,700mm
	投雪距離	20・30・45m
	走行速度	作業時 0～40km/h 回送時 0～49km/h
	最小回転半径	6.6m
寸法	全 長	8,840mm
	全 幅	2,600mm
	全 高	3,790mm
車両総質量		20,620kg
車両定員		2名
車体	形 式	全輪駆動、車体屈折式 リヤワンエンジン形
	タイヤ (前・後輪)	14.00R24 スターレーティング☆3
機関	名 称	キャタピラー C27 ACERT型 ディーゼル
	形 式	水冷、ディーゼル、V型12気筒 直接噴射、ターボ過給、給気冷却器
	定格出力	578kW/2,100rpm (786PS/2,100rpm)
	最大トルク	3,547N・m/1,400rpm
除雪装置	形 式	2ステージ形
	オーガ	油圧駆動式 リボンスクリュー形 (車速同調機能)
	ブロフ	5枚羽根遠心式
シュート		ブロフケース固定形 旋回・伸縮・放出角可変式

## ●外観図

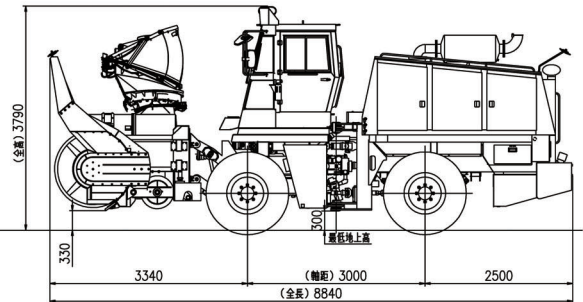
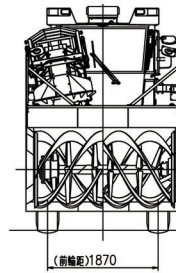
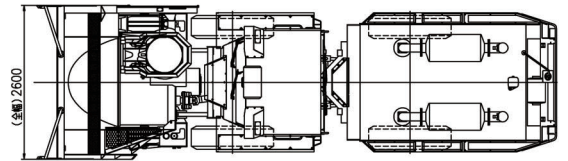
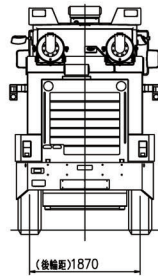

※本仕様は予告なく変更する場合があります。

# 株式会社NICHIGO

本 社 〒006-0835 札幌市手稲区曙5条5丁目1番10号  
☎(011)681-3115 FAX(011)682-1326

東京支社 〒105-0011 東京都港区芝公園2丁目3番27号  
芝公園PR-EX5階  
☎(03)6403-1910 FAX(03)6403-1911

大阪支社 〒532-0011 大阪市淀川区西中島5丁目5番15号  
新大阪セントラルタワー南館8階  
☎(06)6300-7254 FAX(06)6300-7264

東北営業所 〒984-0051 仙台市若林区新寺1丁目2番26号  
小田急仙台東口ビル8階  
☎(022)295-1950 FAX(022)295-1720

北陸営業所 〒950-0087 新潟市中央区東大通一丁目3番8号  
明治安田生命新潟駅前ビル7階  
☎(025)240-1116 FAX(025)240-1117

ホームページ <https://www.nichigo.jp>

KH32701D1