

# NICHIGO

第4次ファイナル  
排出ガス規制対応



ロータリ除雪車 - 1.0m級 -

# HTR55

定格出力  
46kW

最大除雪量  
450t/h

2倍  
パワフル



小形除雪車

# HTR55

HTR55は歩道の除雪作業を、安全かつスピーディーにこなす  
1.0m級小形除雪車です。

## ○パワーと環境性能に優れた第4次ファイナル排出ガス規制車

第4次ファイナル排出ガス規制対応エンジン いすゞCP-4LE2型(46kW/62PS)を搭載。

環境に配慮しながらも高出力なエンジンにより、余裕ある除雪作業を実現しました。

最大除雪量は基準値の2倍以上となるクラス最大の450t/hと除雪作業時間を大幅に短縮できます。

## ○作業操作性を考えたチルト機構

チルト機構(左右5°)は支持枠中心旋回式を採用しており、昇降とチルトを独立して操作することができます。

シュートは旋回角度260°となっており、きめ細やかな除雪作業が可能です。

また、オーガは逆転機構も装備しているため、雪詰まり除去も安全かつ容易に作業できます。

## ○安定した除雪作業および走行が可能

高出力エンジン搭載と、低い重心で安定した除雪作業&走行が可能です。

また、普通免許で運転が可能なのも、数ある魅力の一つです。

## ○点検作業もスピードアップ

ボンネットはサイドアタイプを採用し、簡単かつ安全に開閉できる

構造とし点検作業のスピードアップを計りました。



●高出力なエンジンによるダイナミックな除雪作業

## ●主要諸元

要目		仕様
性能	最大除雪量	450t/h
	最大除雪幅	1,000mm
	最大除雪高	870mm
	投雪距離	18m
	走行速度	0～15km/h
	最小回転半径	3.8m
	全長	4,480mm
寸法	全幅	1,000mm
	全高	1,995mm
	車両総質量	2,370kg
車両定員	1名	
車体	形式	全輪駆動、車体屈折式、 リヤワンエンジン形
	タイヤ (前・後輪)	165R14-8PR
機関	名称	いすゞCP-4LE2型 ディーゼル (平成26年規制排出ガス対策型)
	形式	水冷、4シリンダ、直列、 直接噴射式、過給機、インタークーラ付
	定格出力	46kW/2,400rpm (62PS/2,400rpm)
	最大トルク	215N・m/1,800rpm
除雪装置	形式	2ステージ形
	オーガ	リボンスクリュー形
	ブロワ	4枚羽根遠心式
	チルト	支持枠中心旋回式
シュート	旋回・放出角可変・中折れ式	

## ●外観図

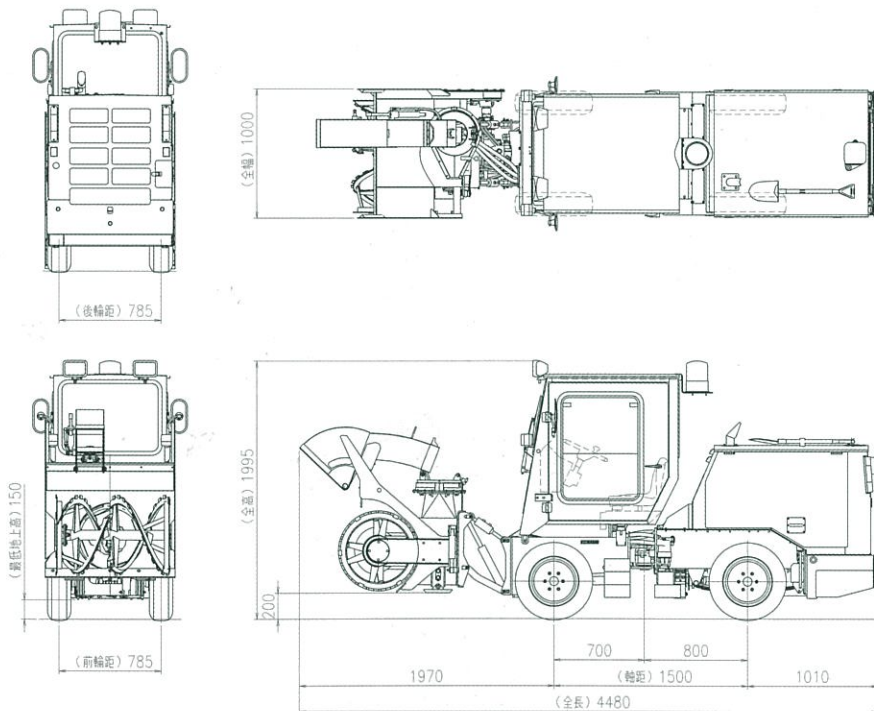

※本仕様は予告なく変更する場合があります。

# 株式会社NICHIGO

本社・工場 〒006-0835 札幌市手稲区曙5条5丁目1番10号  
☎(011) 681-3115 FAX (011) 682-1326

東京支社 〒110-0015 東京都台東区東上野1丁目9番7号  
YTSビル4階  
☎(03) 3832-0712 FAX (03) 3832-4017

大阪支社 〒532-0011 大阪市淀川区西中島5丁目5番15号  
新大阪セントラルタワー南館8階  
☎(06) 6300-7254 FAX (06) 6300-7264

東北営業所 〒984-0051 仙台市若林区新寺1丁目2番26号  
小田急仙台東口ビル8階  
☎(022) 295-1950 FAX (022) 295-1720

北陸営業所 〒950-0911 新潟市中央区笹口2丁目10番地1  
WIN21 3階  
☎(025) 240-1116 FAX (025) 240-1117

ホームページ <http://www.nichigo.jp>